

KD 718

Hochdruck Dreiplunger-Pumpe

P max. 110 kW

Die robuste Verdrängerpumpe KD718 ist in unterschiedlichen Antriebs- und Flüssigkeitsteil-Varianten erhältlich.

Haupt-Einsatzgebiete sind in Kanalreinigung und Dienstleistung.

Die ausgereifte Pumpenkonstruktion führt zu geringem Energieverbrauch durch hohe mechanische Wirkungsgrade bei verschleißarmem Betrieb.

High pressure triplex plunger pump

P max. 110 kW

The sturdy reciprocating pump type KD718 is available in various drive and liquid end configurations.

Main application in sewer cleaning business and service sector.

Minimum energy consumption and low-wear operation due to high mechanical efficiency, based on a sophisticated pump conception.

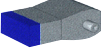

Flüssigkeitsteile Liquid ends
Maßgeschneiderte Flüssigkeitsteile und optimale volumetrische Wirkungsgrade für nahezu alle flüssigen Fördermedien. Tailor made liquid ends and optimum volumetric efficiencies for almost all liquid fluids.
Version A1, A2 Mit integrierten Stopfbuchsen. With integral stuffing boxes. 
Hohe Beständigkeit aller mediumsberührten Teile sowie geringer Verschleiß und hohe Verfügbarkeit. High resistance of all wetted parts as well as low wear and optimal availability.
Klarwasserausführung. Clear water model.
Recyclingwasserausführung. Recycling water model.
Heisswasserausführung. Hot water model.
Saugventilauflösung zur verschleißfreien Last-, Leerlaufumschaltung optional. Optional suction valve release for wear free load, unload change over.
Ventilanhebung zur Entwässerung. Valve-lift for drainage.

Antrieb Drive
KD 718 Ohne integriertes Getriebe. Without integral gear. 
KD 718 G Kompakte Bauweise und geringer Platzbedarf durch integriertes Getriebe. Compact design and small footprint due to integrated gearbox. 
KD 718 GS Mit nach hinten verlegtem, integriertem Getriebe. With integral gear at the rear. 
KD 718 H Mit Anflansfläche für hydraulischen Antrieb (nur bei G- und GS-Version). Mating flange face for hydraulic drive (only for G and GS version). Mit Kupplungslaterne für hydraulische Antriebe mit Flansch SAE C. Coupling housing for hydraulic drives with flange SAE C.

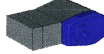
Bauweise Design
Links- oder Rechtsausführung. Left or right hand drive. 
links/left rechts/right
Liegende Ausführung. In horizontal design. 

Triebwerk Power ends
Robust konzipiertes Triebwerksgehäuse. Sturdy designed power end casing.
Schleuderschmierung. Splash lubrication.
Mit integrierter Kreuzkopfabdichtung (Standard). With integrated crosshead sealing (standard).
Integrierter Triebwerkskühler optional. Integrated power end cooler optional.

Technische Daten

Technical Data

Antriebsdrehzahl Drive speed			min ⁻¹	1000			1200			1500			1800		2100	2200
Getriebeübersetzung Gear ratio			i Getr. i gear	3,89	3,32	2,62	3,89	3,32	2,62	3,89	3,32	2,62	3,89	3,32	3,89	3,89
Pumpendrehzahl Pump speed			min ⁻¹	257	301	382	308	362	459	385	452	574	462	542	539	565
Version Version	Druck Pressure bar	Plunger Plunger Ø mm		Förderstrom Capacity l/min (±2%)						Antriebsleistung Power required kW (+3%)						
A 1	125	70	l/min	204	240	304	245	288	365	306	360		368	432	429	
			kW	46,5	55	69	56	66	83	70	82		84	99	98	
	145	65	l/min	175	206	261	210	247	313	263	309	392	316	370	368	386
			kW	46,5	54	69	56	65	83	70	82	104	84	98	97	102
170	60	l/min	150	175	222	179	210	267	224	263	333	269	315	314	329	
		kW	46,5	54	69	56	65	83	69	82	103	83	98	97	102	
A 2	200	55	l/min	123	145	184	148	174	220	185	217	275	222	260	259	271
			kW	45	53	67	54	63	80	67	79	100	81	95	94	99
	200	55	l/min	123	144	183	148	173	220	184	217	275	221	260	258	271
			kW	45	53	67	54	63	80	67	79	100	81	95	94	99
300	45	l/min	80	94	119	96	113	143	120	141	179	144	169	168	176	
		kW	43,5	51	65	52	62	78	66	77	98	79	92	92	96	
340	40	l/min	62	73	93	75	88	112	94	110	140	112	132	131	137	
		kW	38,5	45,5	57	46,5	54	69	58	68	86	69	82	81	85	
530	32	l/min	37,5	44	56	45	53	67	56	66	84	68	79	79	83	
		kW	36	42,5	54	43,5	51	64	54	64	81	65	76	76	79	

1 bar = 14,5038 psi; 1 l/min = 0,26417 USGPM = 0,22 IPGPM; 1 kW = 1,3410 HP; 1 mm = 0,03937 inch

Weitere technische Spezifikationen siehe Seite 4.

See page 4 for further technical specification.

Abmessungen

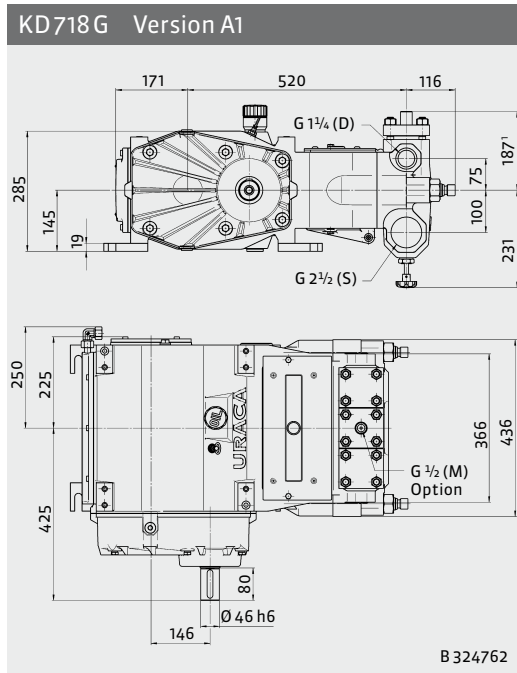

Dimensions

¹ Maß abhängig von Ausführung.
 D Druckanschluss
 S Sauganschluss
 M Manometeranschluss

¹ Dimensions depending on design.
 D Pressure connection
 S Suction connection
 M Pressure gauge connection

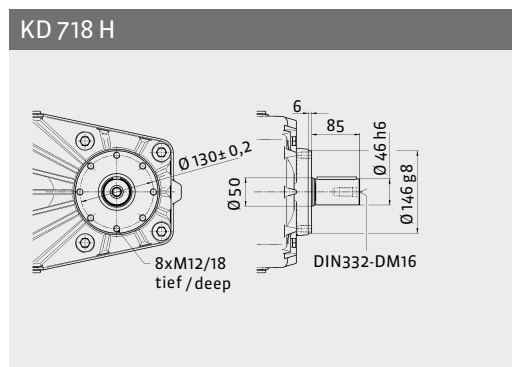
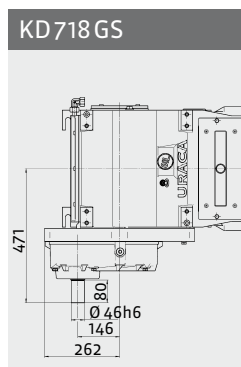
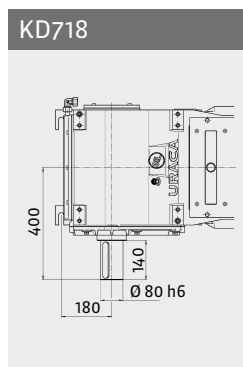
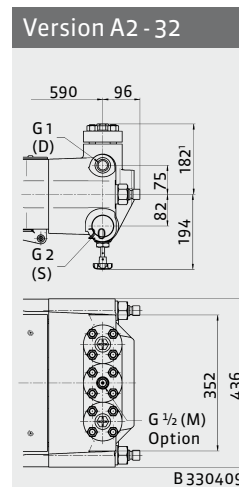
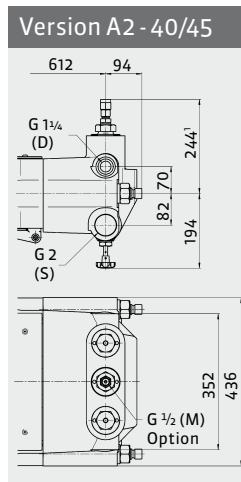
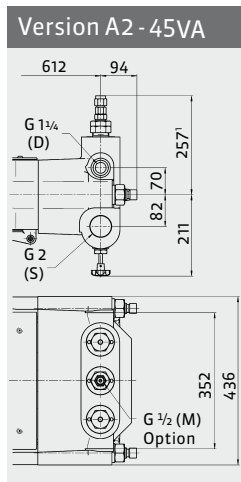
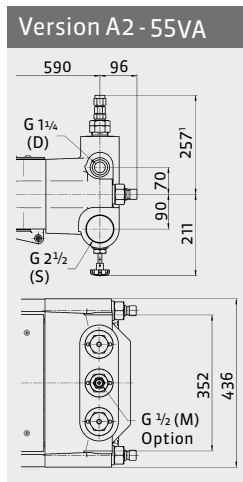
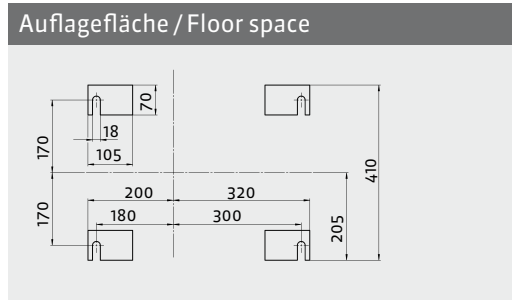

Gewichte

Ausführung Design		Gewicht (kg) Weight (kg)	Gewicht (lbs) Weight (lbs)
KD718	Version A1	276	610
KD718G	Version A1	299	660
KD718GS	Version A1	335	740
KD718	Version A2	303	670
KD718G	Version A2	326	720
KD718GS	Version A2	362	800

Gewichtsangaben ohne Öl, Abweichungen bedingt durch verschiedene Optionen möglich.

Technische Spezifikationen

Hub = 70 mm

Zulässige radiale Antriebswellenbelastung auf Anfrage.

Drehrichtung wählbar.

Die angegebenen Förderströme und Antriebsleistungen gelten für Wasser, volumetrische und mechanische Wirkungsgrade sind dabei berücksichtigt.

Ausführung des Flüssigkeitsteils abhängig von Fördermedium und Einsatzbedingungen.

Andere Betriebsdaten und detaillierte Abmessungen auf Anfrage.

Leistungsdaten für intermittierenden Betrieb; Daten für Dauereinsatz auf Anfrage.

Konstruktionsbedingt sind Drehzahleinschränkungen bei verschiedenen Druckstufen notwendig.

Erforderliche Zulaufdrücke sind abhängig von Einsatzbedingungen und Pumpenausführung.

Saug- und Druckanschlüsse wahlweise links oder rechts möglich.

Konstruktionsänderungen vorbehalten. Maße, Gewichte, Abbildungen und Daten unverbindlich.

Weights

Weight without oil, differences are subject to different options.

Technical Specification

Stroke = 70 mm

Admissible radial load of drive shaft upon request.

Direction of rotation selectable.

Capacity and recommended motor ratings as mentioned apply to water, the average volumetric and mechanical efficiency are taken into consideration.

Liquid end design depends on liquid handled and operation conditions.

Other operating data and detailed dimensions are available on request.

Data are for intermittent operation. Data for continuous operation are available on request.

Speed limitation at different pressure stages is due to design.

The required suction pressure depends on application and pump design.

Suction and discharge connections are available on either side.

Design may be subject to modification. Dimensions, weights, illustrations and technical data are without engagement.